

ПАСПОРТ

«Сдвижной механизм закрытого типа **PQ-005 Elementary** для стеклянных и деревянных дверных полотен»

Главной особенностью сдвижного механизма **PQ-005** выступает **гидравлический доводчик** (тормоз), который делает закрывание двери более тихим, безопасным и удобным. Сдвижной механизм PQ-005 представлен в двух вариантах модели **PQ-005-Wood** для деревянных дверей и **PQ-005-Glass** для стеклянных.

ТЕХНИЧЕСКИЕ ХАРАКТЕРИСТИКИ:

Вес: одностворчатых дверных полотен до 85 кг,
двухстворчатых до 55 кг каждая;
Ширина: одностворчатых от *710 до 1200 мм
двухстворчатых от *710 до 900мм (одна створка);
*Минимальная ширина обычных деревянных и стеклянных дверей
Минимальная ширина деревянных дверей REZIDENT - 800 мм
Рабочая температура: от -20 до +50 С

КОМПЛЕКТАЦИЯ:

- Верхняя направляющая (2 метра) - 1 шт.
- Нижняя направляющая - 1 шт.
- Каретка с доводчиком - 2 шт.
- Крепление/держатель полотна - 2 шт.
- Крючок доводчика - 2 шт.
- Монтажный набор крепежа с ключами.

ГАБАРИТНЫЙ ЭСКИЗ НАПРАВЛЯЮЩЕЙ

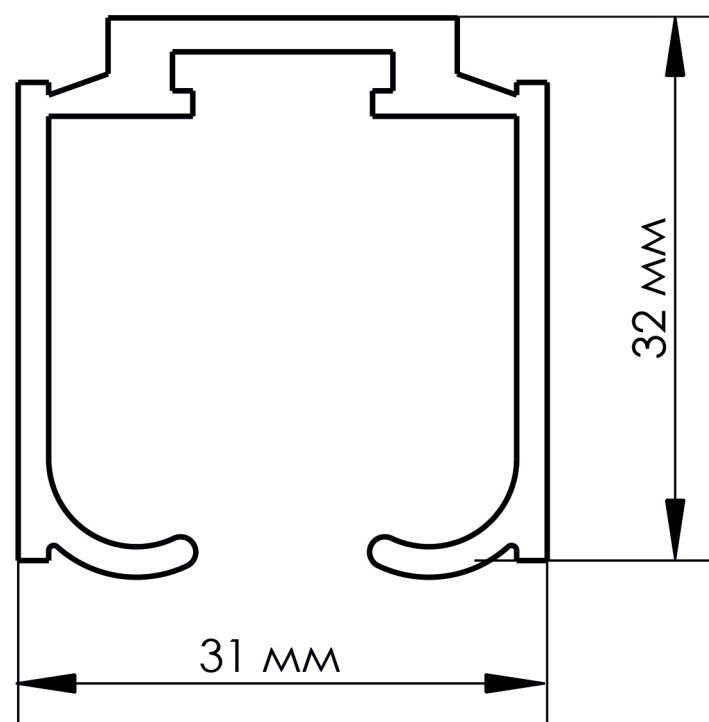

ВАРИАНТЫ КРЕПЛЕНИЯ



H - высота дверного проема.

ГАБАРИТНЫЙ ЭСКИЗ RQ-005-WOOD ДЛЯ ОДНОСТВОРЧАТЫХ ДЕРЕВЯННЫХ ДВЕРЕЙ

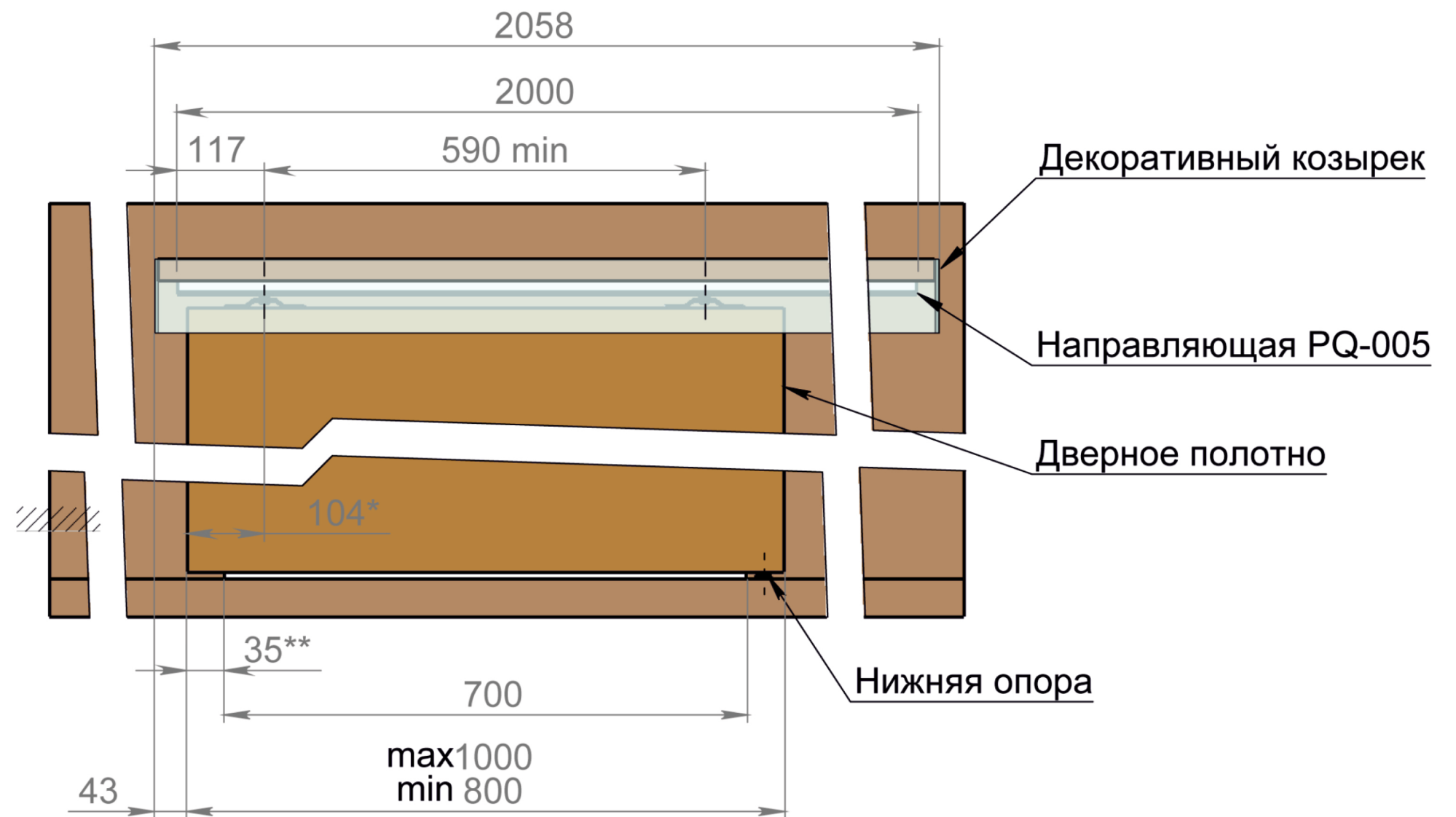
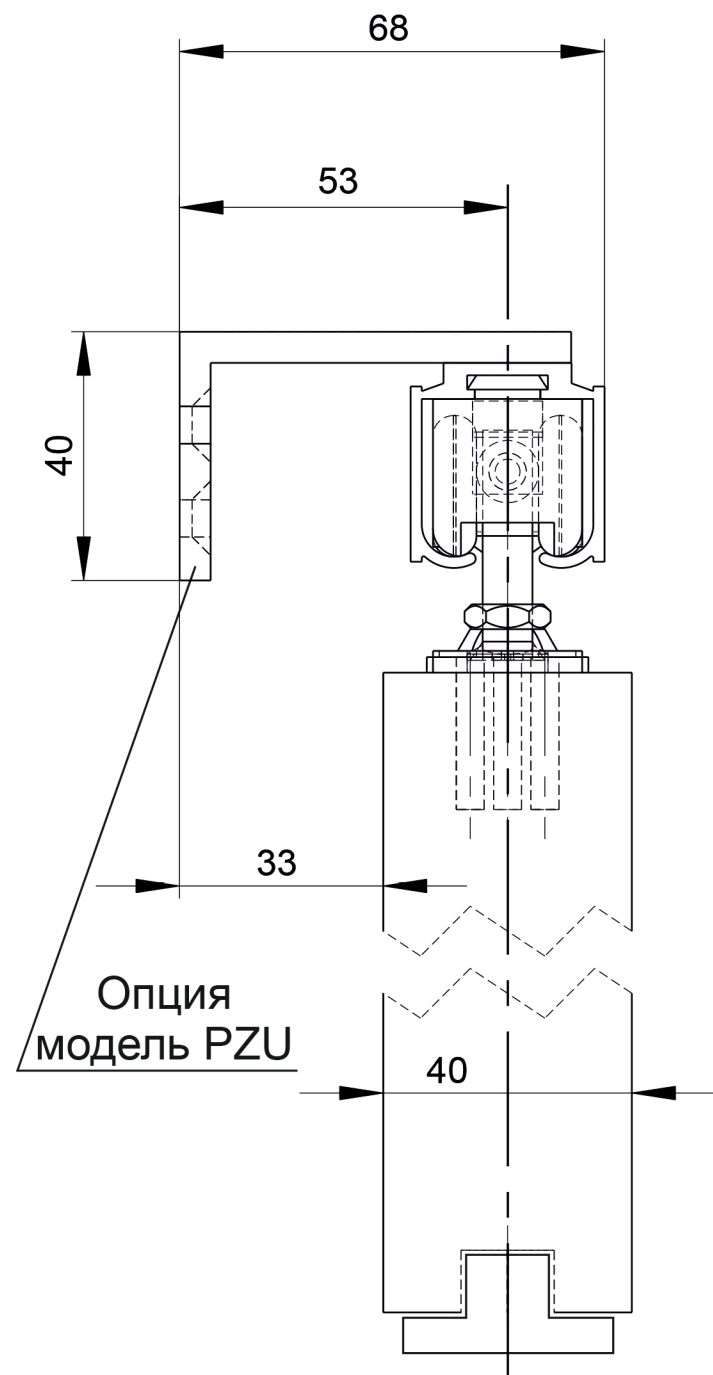

ГАБАРИТНЫЙ ЭСКИЗ PQ-005-GLASS ДЛЯ ОДНОСТВОРЧАТЫХ СТЕКЛЯННЫХ ДВЕРЕЙ

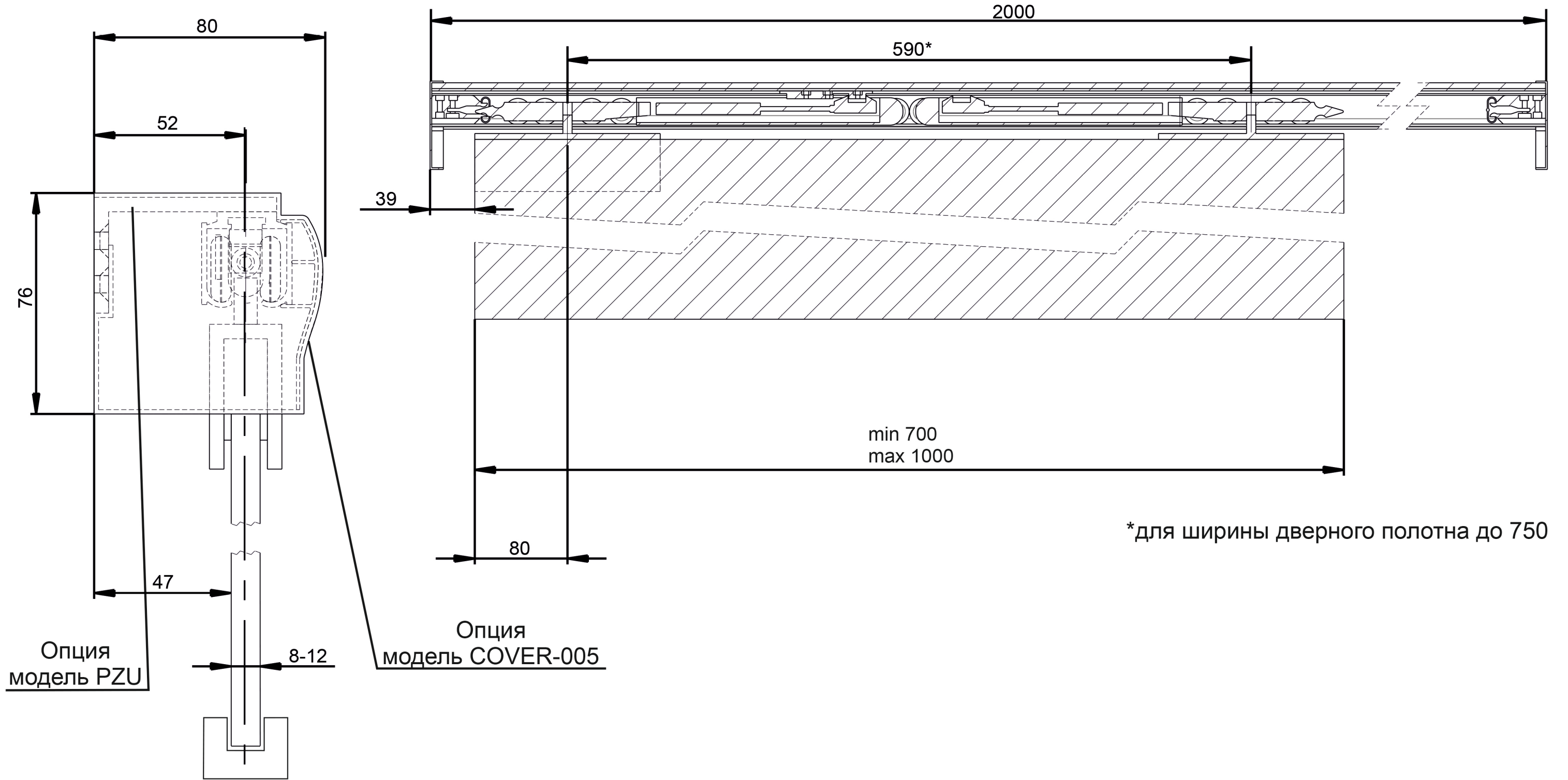

**ГАБАРИТНЫЙ ЭСКИЗ PQ-005-GLASS
ДЛЯ ДВУХСТВОРЧАТЫХ СТЕКЛЯННЫХ ДВЕРЕЙ**

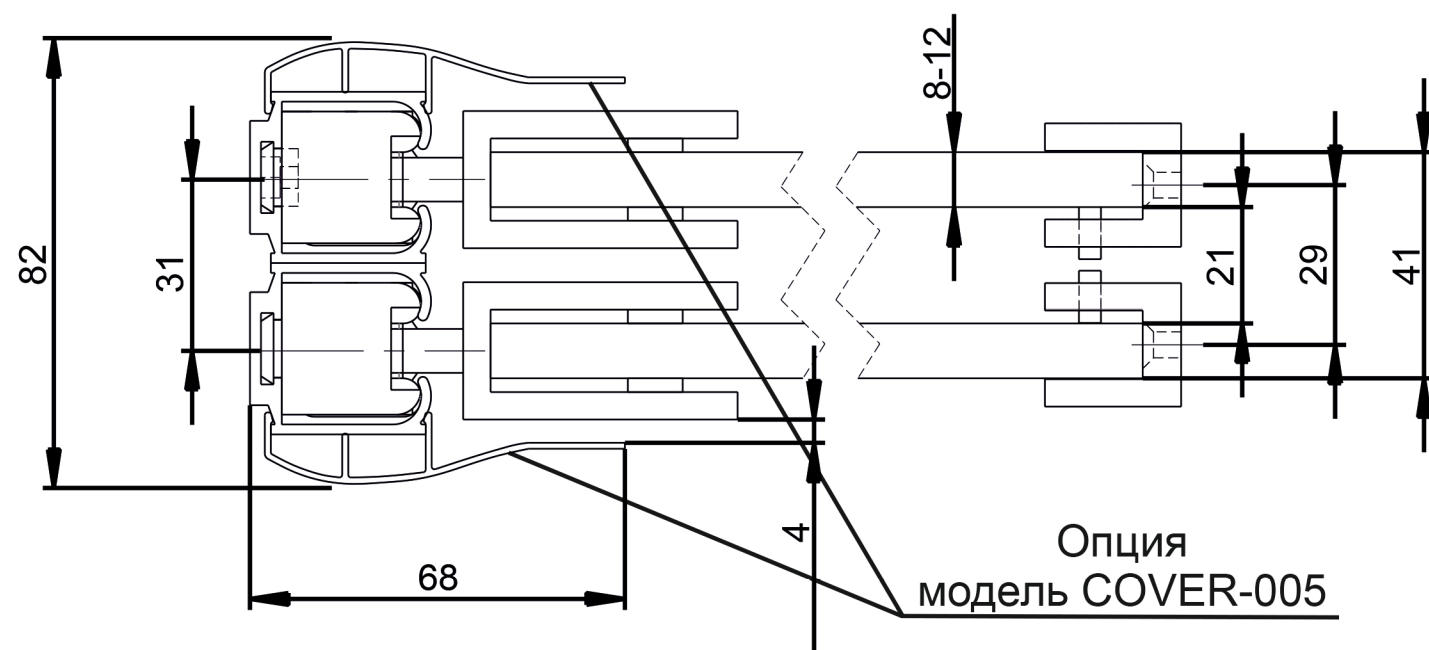

ВАРИАНТЫ РАСПОЛОЖЕНИЯ ДВУХСТВОРЧАТЫХ ДВЕРЕЙ

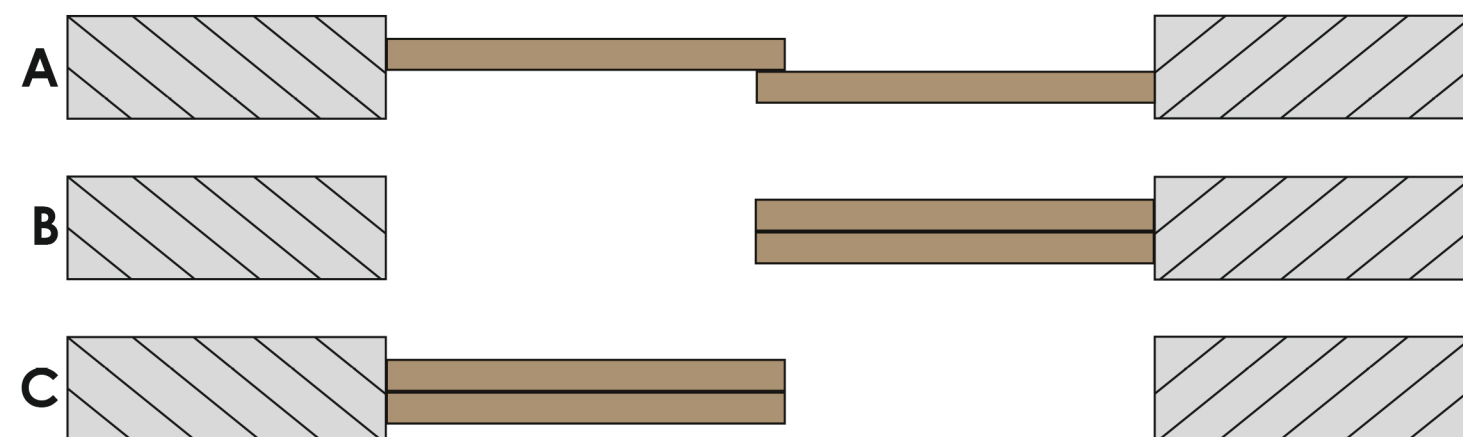

**ГАБАРИТНЫЙ ЭСКИЗ PQ-005-GLASS
ДЛЯ ТРЕХСТВОРЧАТЫХ СТЕКЛЯННЫХ ДВЕРЕЙ**

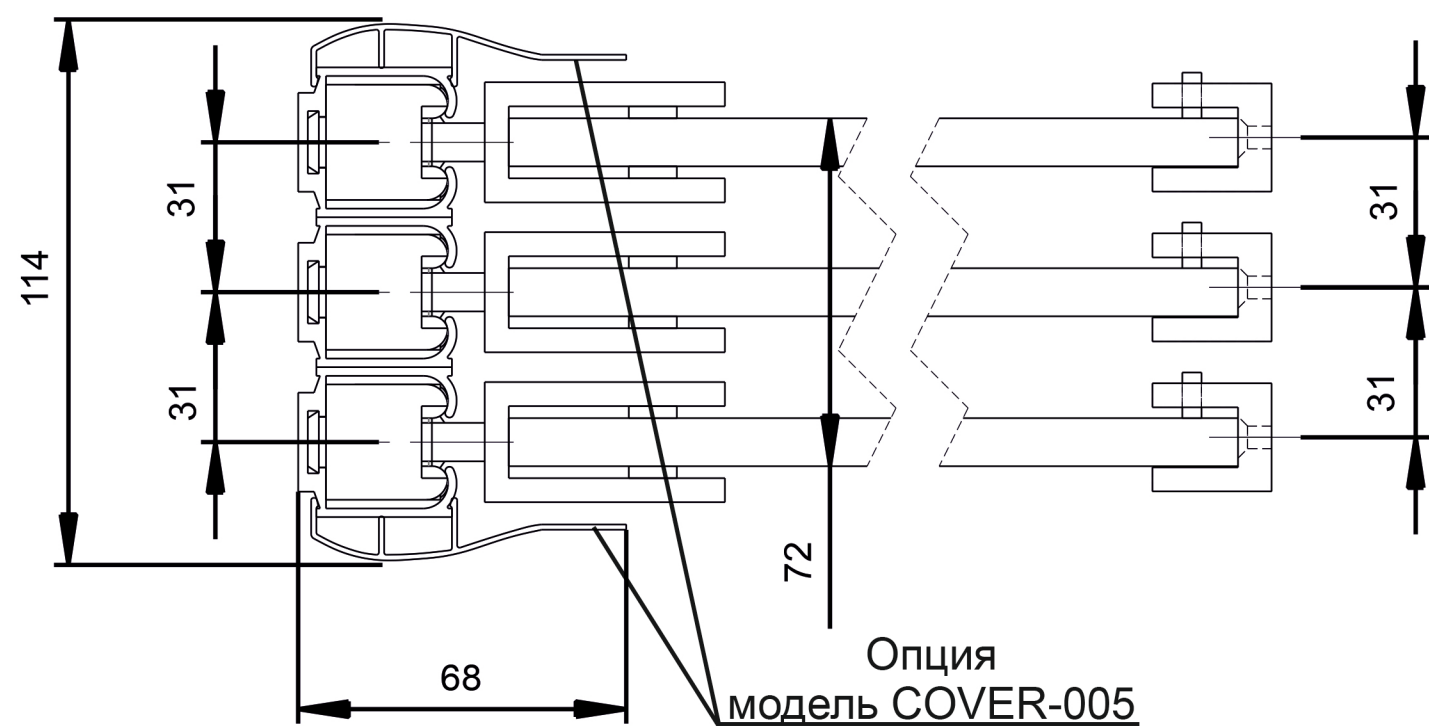

ВАРИАНТЫ РАСПОЛОЖЕНИЯ ТРЕХСТВОРЧАТЫХ ДВЕРЕЙ

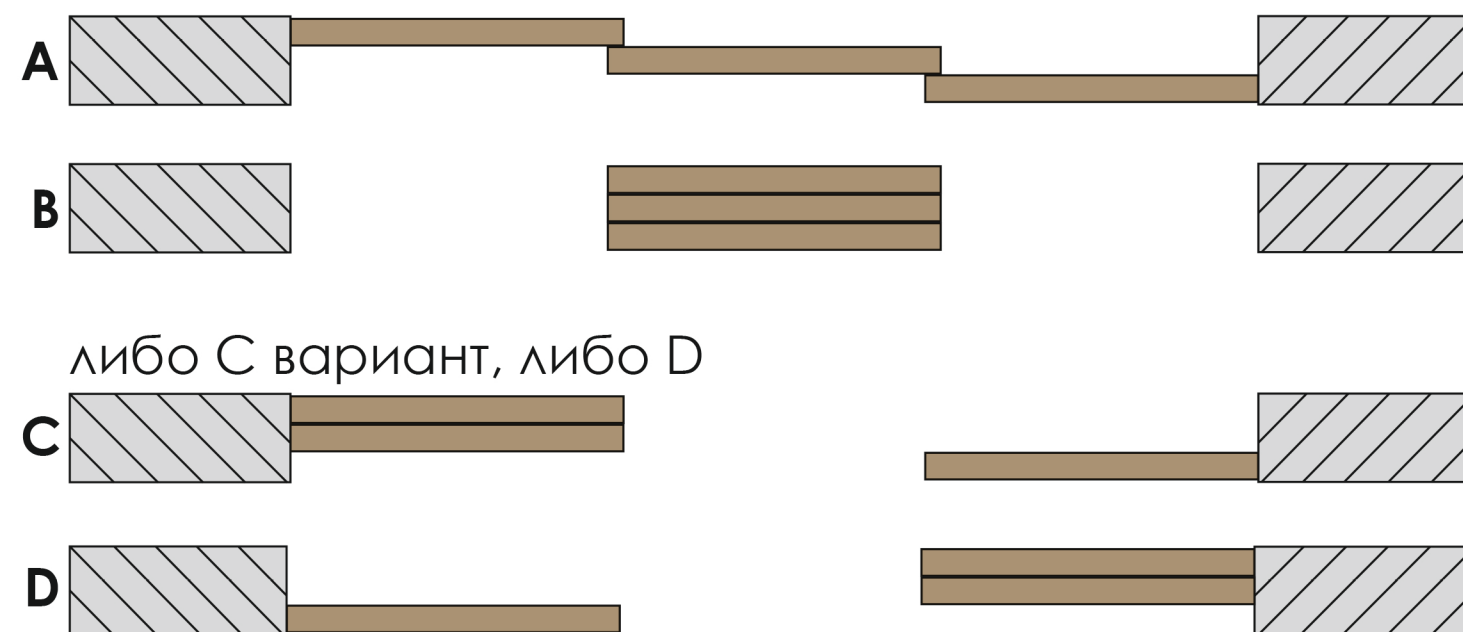

ВАРИАНТЫ РАСПОЛОЖЕНИЯ ЧЕТЫРЕХСТВОРЧАТЫХ ДВЕРЕЙ

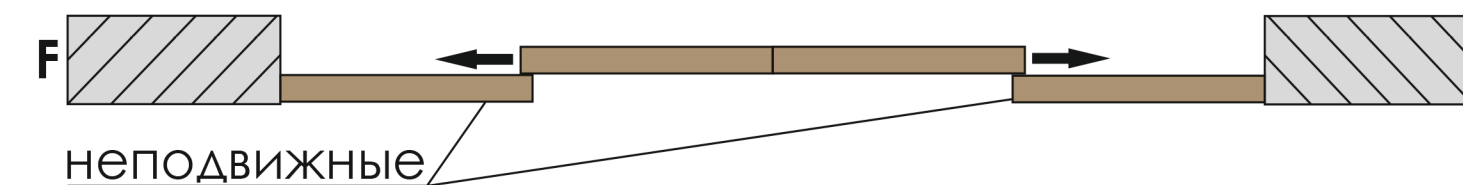

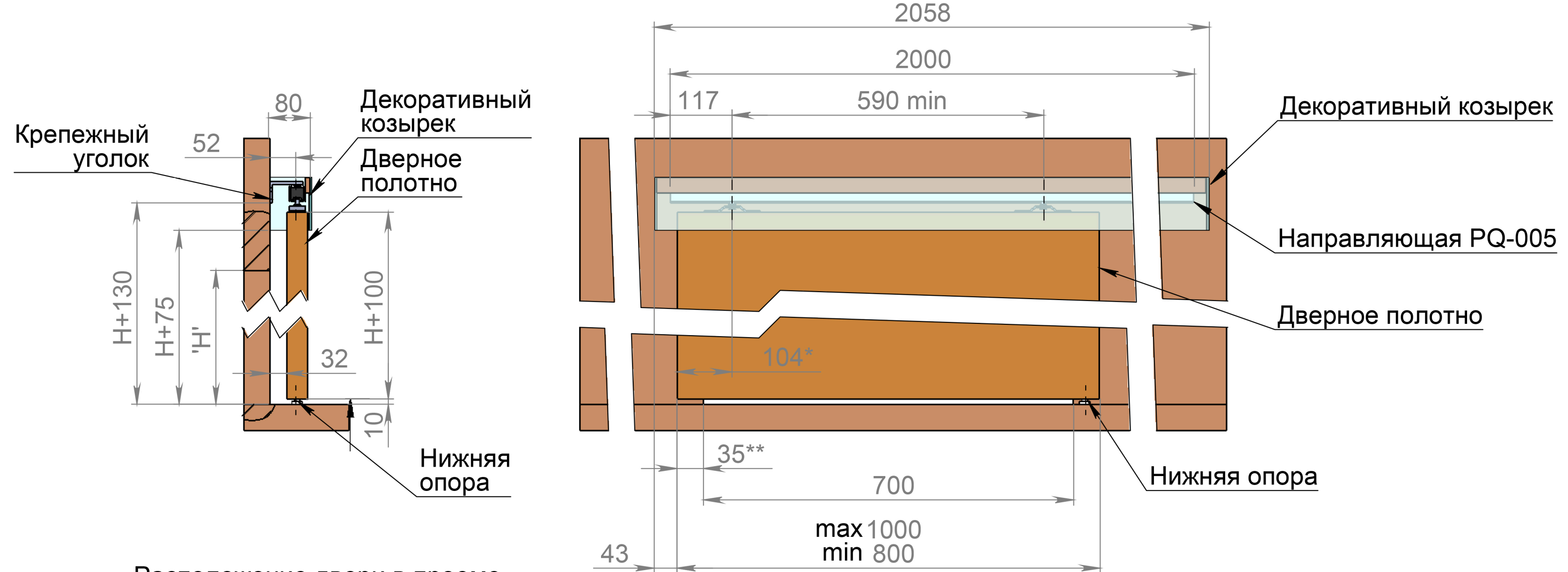

Расположение двери в проеме

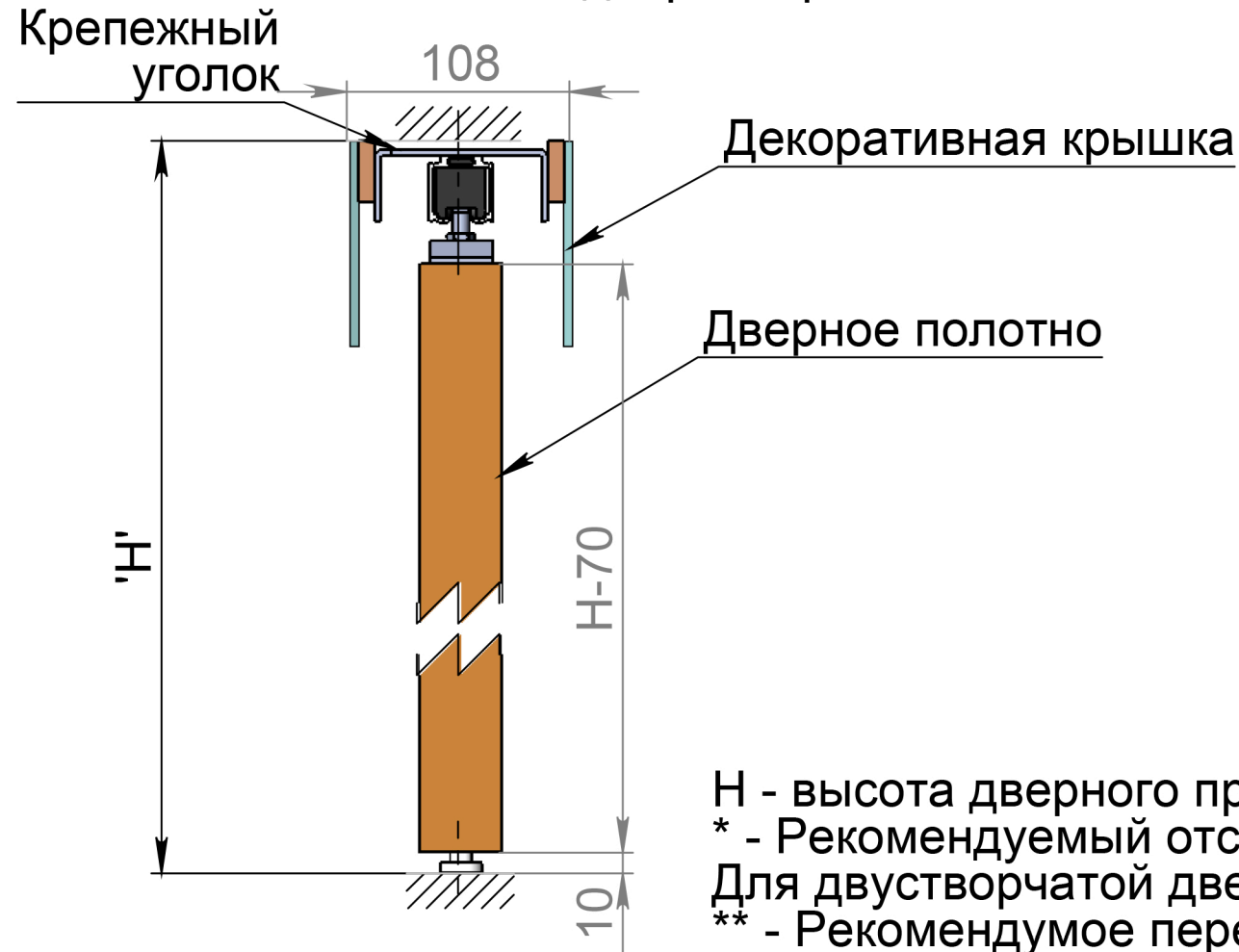

Варианты крепежных уголков:

- а) Уголок PZU 5шт.:
 - б) PZZ - 3шт. PZZ-T лев.+прав.
-
- Простой вариант установки.



H - высота дверного проема.
 * - Рекомендуемый отступ для одностворчатой двери.
 Для двустворчатой двери рекомендуемый отступ - 120мм.
 ** - Рекомендуемое перекрытие дверным полотном проема.

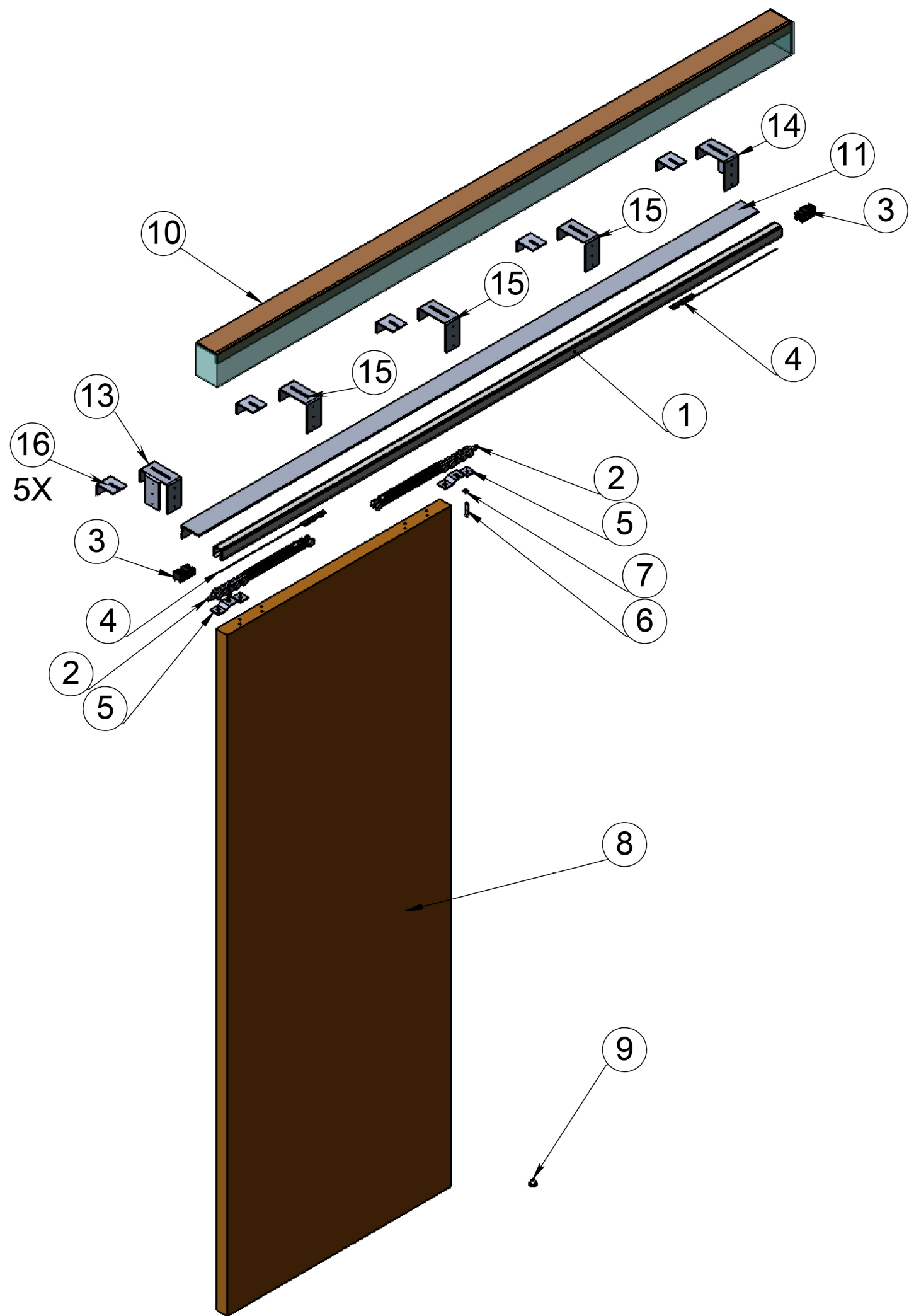

ПОЗИЦИЯ	ОБОЗНАЧЕНИЕ	ОПИСАНИЕ	К-ВО
1	Направляющая PQ005		1
2	Каретка с пневмотормозом		2
3	Стопор PQ005		2
4	Захват тормоза PQ005		2
5	фланец PQ005-W		2
6	винт M8x34		2
7	гайка M8		2
8	Деревянное дверное полотно		1
9	Нижняя опора		1
10	Декоративный козырёк	Приобретается отдельно	1
11	уголок US-2	Приобретается отдельно.	1
13	PZZ-T-L	Приобретается отдельно	1
14	PZZ-T-R	Приобретается отдельно	1
15	PZZ	Приобретается отдельно	3
16	PZU	Приобретается отдельно	5

Позиции 11 - 16 являются взаимноальтернативными.
 Позиции 13 и 14 рекомендуется приобретать совместно с позицией 15.

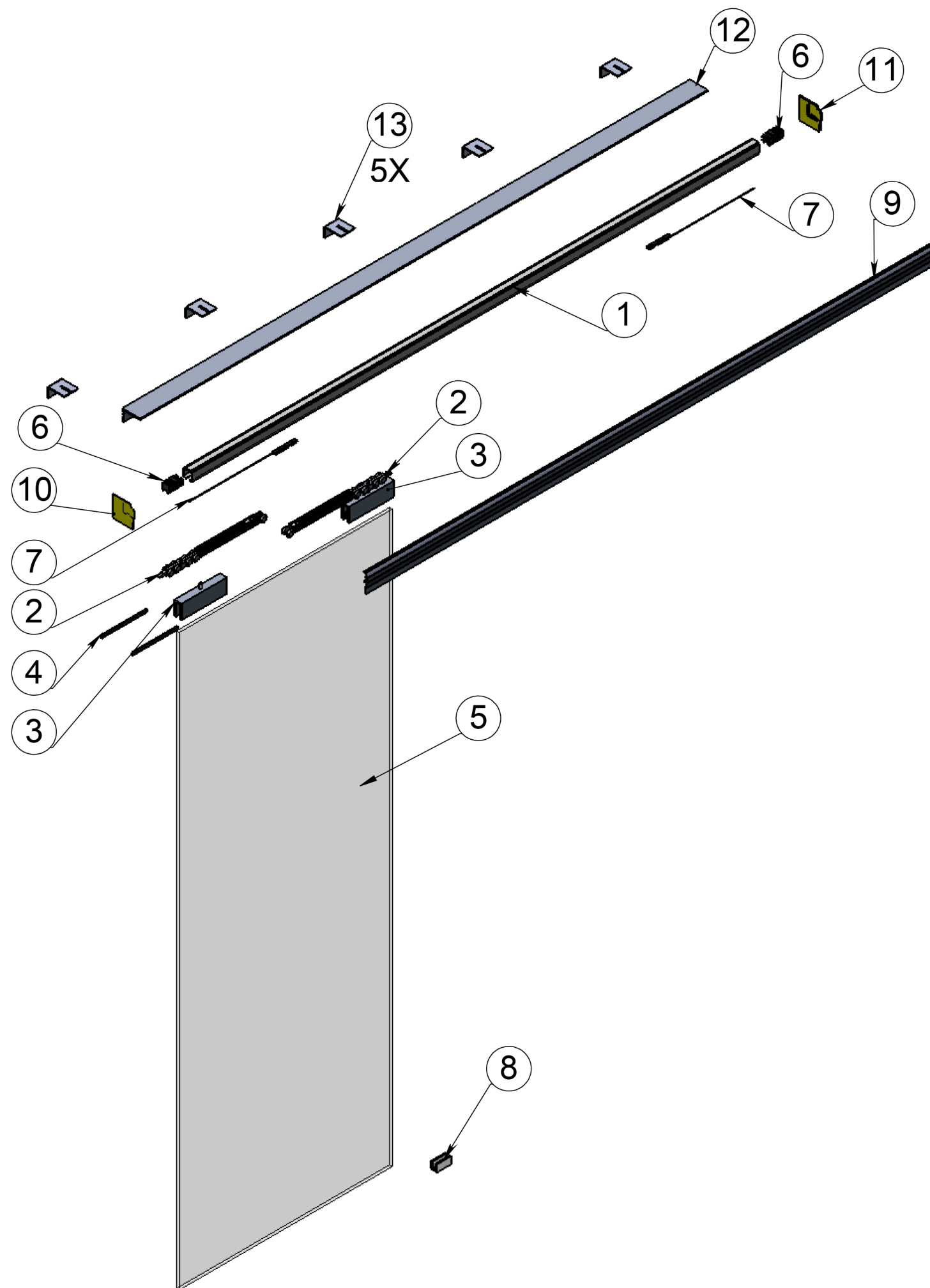

ПОЗИЦИЯ	ОБОЗНАЧЕНИЕ	ОПИСАНИЕ	К-ВО
1	Направляющая PQ005		1
2	Каретка с пневмотормозом		2
3	Кронштейн стекла		2
4	Уплотнитель зажима стекла		4
5	Стеклопанель дверное полотно		1
6	Стопор PQ005		2
7	Захват тормоза PQ005		2
8	Нижняя опора		1
9	Декоративная крышка Cover-005	Приобретается отдельно	1
10	Заглушка торцевая левая Side_cover-005	Приобретается отдельно	1
11	Заглушка торцевая правая Side_cover-005	Приобретается отдельно	1
12	Уголок US-2	Приобретается отдельно	1
13	PZU	Приобретается отдельно	5

Позиции 12 и 13 являются взаимноальтернативными.